

# Подшипниковый узел типа Y с круглым корпусом типа "G" из серого чугуна

## LEG 205 2F

Подшипниковый узел типа Y с круглым корпусом типа "G" из серого чугуна

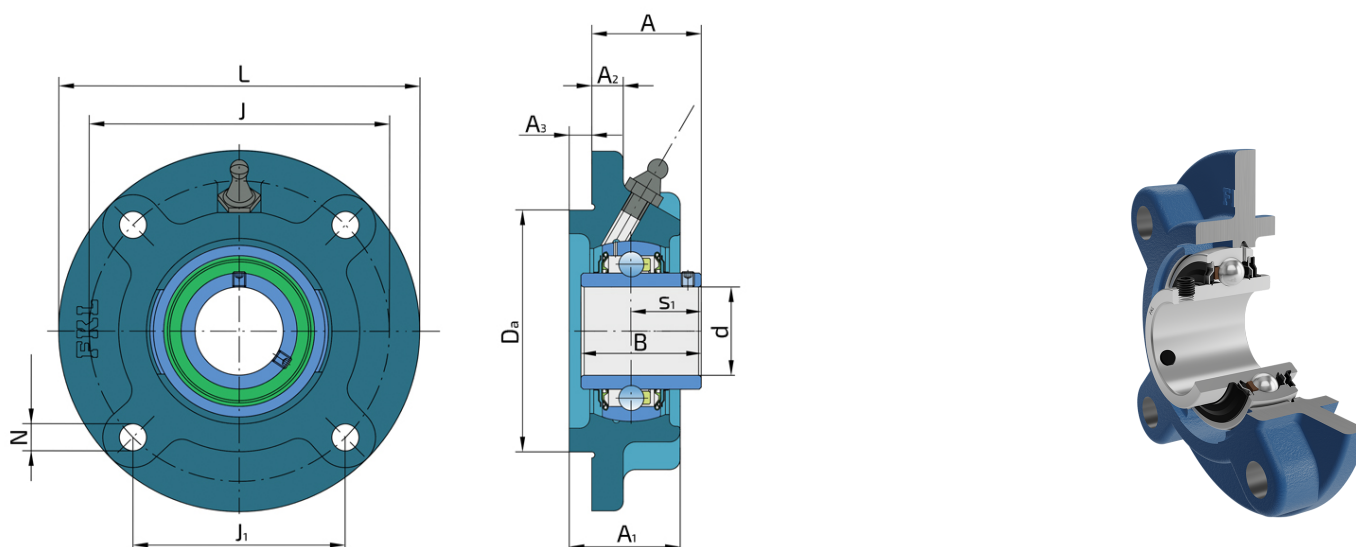

### Техническая спецификация

|                  |  |          |
|------------------|--|----------|
| d                | Внутренний диаметр   | 25 мм    |
| Da               | Центрирующий диаметр   | 70 мм    |
| L                | Общая ширина   | 115 мм   |
| A                | Расстояние от фланца корпуса до передней части внутреннего кольца подшипника | 29.5 мм  |
| A1               | Общая ширина корпуса   | 27 мм    |
| A2               | Толщина фланца корпуса   | 7 мм     |
| A3               | Высота центрирующего диаметра  | 6 мм     |
| J                | Диаметр, по которому распределены монтажные отверстия                        | 90 мм    |
| J1               | Расстояние между отверстиями   | 63.6 мм  |
| N                | Диаметр установочного отверстия  | 12 мм    |
| kg               | Масса  | 0.98 кг  |
| C <sub>dyn</sub> | Динамическая грузоподъемность  | 14 кН    |
| C <sub>o</sub>   | Статическая грузоподъемность   | 7.8 кН   |
| P <sub>u</sub>   | Предел усталостной прочности   | 0.335 кН |

## Уплотнение

### УПЛОТНЕНИЕ F/ УПЛОТНЕНИЕ F (2F)

Двойное уплотнение, защитная крышка на внутреннем кольце защищает от твердых частиц, создавая лабиринт с металлической частью упорнения. Уплотнение S-типа с лабиринтом между металлической частью и резиновой частью, которая создает контактное уплотнение. Трение и число оборотов такие же как и для уплотнения S-типа, но обеспечивает более надежную защиту от твердых частиц. Представляет собой хорошую защиту, металлическая крышка защищает уплотнение от проникновения земли, пыли и твердых части, в то же время, создавая лабиринт с резиновой частью, Резиновая губка обеспечивает контактное уплотнение, которое защищает подшипник от от проникновения мелких частиц, воды, влаги, пара и пр. Применяется для более тяжелых условий работы. Предназначено для Y-подшипников (стандартно).

