

Подшипниковый узел типа Y с овальным корпусом типа "N" из серого чугуна

LEN 208 2T

Подшипниковый узел типа Y с овальным корпусом типа "N" из серого чугуна

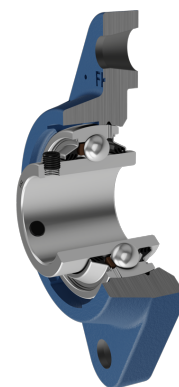
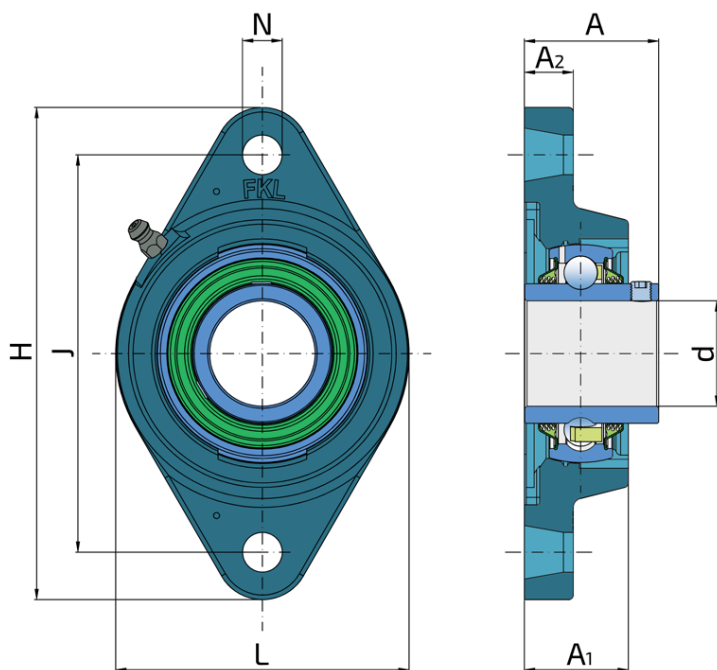

Техническая спецификация

d	Внутренний диаметр	40 мм
L	Общая ширина	100 мм
A	Расстояние от фланца корпуса до передней части внутреннего кольца подшипника	51.2 мм
A1	Общая ширина корпуса	36 мм
A2	Толщина фланца корпуса	16 мм
H	Высота корпуса	175 мм
J	Расстояние между отверстиями	144 мм
N	Диаметр установочного отверстия	16 мм
kg	Масса	1.69 кг
Cdyn	Динамическая грузоподъемность	30.7 кН
Co	Статическая грузоподъемность	19 кН
Pu	Предел усталостной прочности	0.8 кН

Уплотнение

УПЛОТНЕНИЕ Т/ УПЛОТНЕНИЕ Т (2Т)

3-х кромочное уплотнение с 2-х сторон обеспечивает одинаковую защиту от загрязнений. Рекомендуется для условий, где возможность проникновения загрязнений одинакова как с одной так и с другой стороны.

