

Корпусный радиальный шариковый подшипник с эксцентриковым кольцом

LY 208 2T

Корпусный радиальный шариковый подшипник с эксцентриковым кольцом

NULL

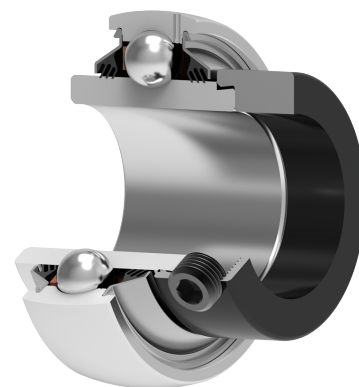
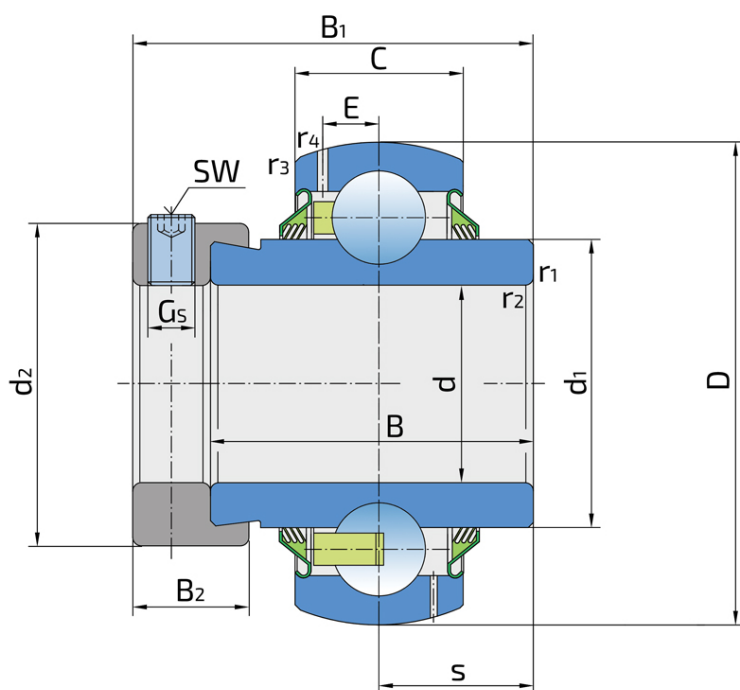

Tehničke Specifikacije

d	Внутренний диаметр	40 mm
D	Наружный диаметр	80 mm
B	Ширина внутреннего кольца	42.8 mm
C	Ширина наружного кольца	22 mm
s	Расстояние от боковой поверхности внутреннего кольца до центра дорожки качения	21.4 mm
d1	Наружный диаметр внутреннего кольца	51.8 mm
E	Расстояние от центра дорожки качения до отверстия для смазки	6.1 mm
Gs	Винт	M10x1 mm
sw	Размер шестигранного ключа для винта	5 mm
r1,2	Внутреннее кольцо. Размер фаски	1 mm
r3,4	Наружное кольцо. Размер фаски	1.5 mm
B1	Ширина внутреннего кольца с эксцентриковым кольцом	56.3 mm
d2	Наружный диаметр эксцентрикового кольца	58.2 mm
B2	Ширина эксцентрикового кольца	18.3 mm
Cdyn	Динамическая грузоподъемность	30.7 kN
Co	Статическая грузоподъемность	19 kN
Pu	Предел усталостной прочности	0.8 kN

kg

Macca

0.8 kg

Zaptivanje

УПЛОТНЕНИЕ Т/ УПЛОТНЕНИЕ Т (2Т)

3-х кромочное уплотнение с 2-х сторон обеспечивает одинаковую защиту от загрязнений. Рекомендуется для условий, где возможность проникновения загрязнений одинакова как с одной так и с другой стороны.

